

# たよレールhigh

## たよレール high

介護  
保険 貸与

売れ筋  
人気があります

### 横からの荷重に強い突っ張り式。 連続手すりシステムにも！

- 天井高2100~2800mmまで対応。  
(1600ショートタイプは1600~2300mm、1800ショートタイプは1800~2500mmまで対応)
- 縦手すりはφ35の樹脂被膜で握りやすい  
ダブルディンプル付。
- フローリング・クッションフロアに対応。
- R型は部屋の隅や壁際への設置専用。

▶ 製品動画を  
ご覧いただけます。  
福祉用具貸与  
B-QROS-1



たよレールhigh

**I型** 貸与

天井用  
ベースプレート用  
キャップ付

ワンタッチ  
ロック  
でかんたん設置

手すりは  
φ35の樹脂被膜で  
ダブルディンプル付

お年寄りに  
やさしい  
たよレール  
ゲイター付  
(樹脂カバー)

円形で  
スッキリとした  
足元

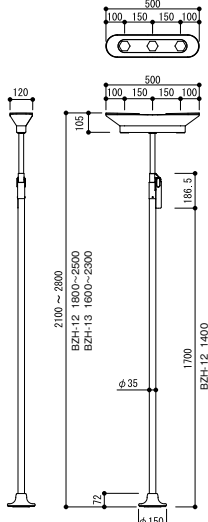

(単位:mm)

**生産終了**

マツ六  
たよレールhigh I型  
**040-3810** BZH-10  
1台 **46,000円** (税抜き)  
TAIS 01265-000099

マツ六  
たよレールhigh I型 1800ショートタイプ  
**040-4053** BZH-12  
1台 **46,000円** (税抜き)  
TAIS 01265-000129

マツ六  
たよレールhigh I型 1600ショートタイプ  
**040-4054** BZH-13  
1台 **46,000円** (税抜き)  
TAIS 01265-000130

**R型** 貸与

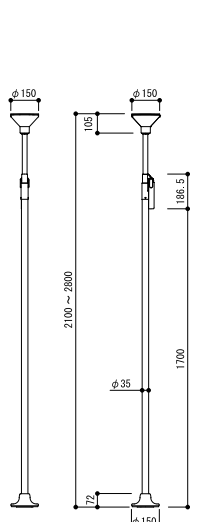

(単位:mm)

**生産終了**

マツ六  
たよレールhigh R型  
**040-3820** BZH-11  
1台 **46,000円** (税抜き)  
TAIS 01265-000100

※R型は、部屋の隅や壁際  
専用です。他の場所には  
I型をご使用ください。

## BZH-10、11、12、13 共通仕様

- 梱包…1梱包
- 重量…BZH-10/約6.8kg、BZH-11/約6.2kg、BZH-12/約6.1kg、  
BZH-13/約5.5kg
- 天井突張り力…約60kgf

- 材質: 突っ張り支柱部/(上部)スチールパイプ・塗装 (下部)スチールパイプ・半硬質樹脂被膜、天井用ベースプレート・ベースプレート/樹脂、(裏面)スポンジ、樹脂カバー/樹脂
- 色 : 突っ張り支柱部/(上部)キャメルイエロー、(下部)木目Mブラウン、天井用ベースプレート/キャメル、ベースプレート/キャメルイエロー
- 性能: 抗菌仕様(突っ張り支柱部)※下部のみ

たよレールhigh用関連商品

たよレールhigh用I型ハンド

- たよレールhigh本体とI型を両手で握って使用できるため、姿勢が安定しやすくなります。
- ドア付近に設置したたよレールhighに取付ければ、オフセット手すりとして使用できます。
- BZHO-13は消灯後の暗い部屋でも手すりの位置確認ができる蓄光ライン(2本)付きです。
- たよレールhighのI型・R型どちらにも取付け可能です。
- 手すり部は抗菌仕様です。

対応たよレール  
BZH-10・11・12・13

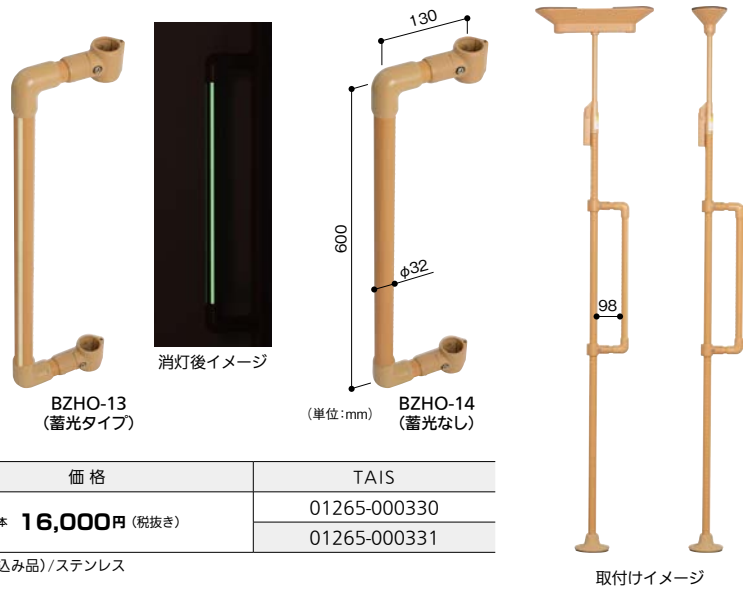

マツ六 たよレールhigh用I型ハンド

商品コード	品番	価格	TAIS
040-4196	BZHO-13(蓄光タイプ)	1本 16,000円(税抜き)	01265-000330
040-4197	BZHO-14(蓄光なし)		01265-000331

●材質:手すり/(被膜)半硬質樹脂(芯材)アルミパイプ、ジョイント/樹脂、ナット(組込み品)/ステンレス  
※六角棒スパナ(呼び5mm)が別途必要です。

たよレールアップ

- 立ち上がりや段差の昇降に。
- ベッドやイスからの立ち上がりや、上がりかまちの昇り降りのサポートなどに最適。
- 手すりはφ32。
- 先端は幅65mmでしっかり握って立ち上がり動作などが行えます。

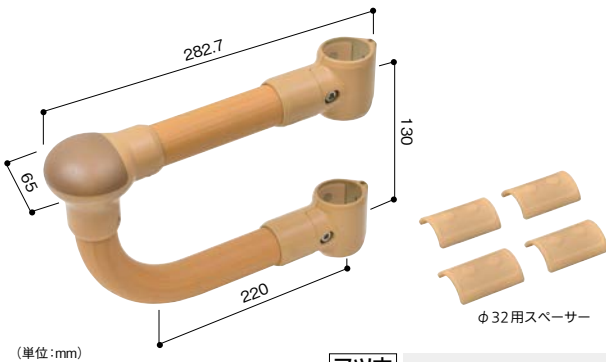

マツ六 たよレールアップ

040-3680 BZO-12

1台 14,700円(税抜き)

●材質:ジョイント(連結部)/樹脂、手すり/(被膜)半硬質樹脂(芯材)アルミパイプ  
●色:木目Mブラウン●性能:抗菌仕様(手すり部)●付属品:φ32用スペーサー4個  
※六角棒スパナ(呼び5mm)が別途必要です。

TAIS 01265-000175

対応たよレール  
BZ-N01~N07  
※ただし、たよレールアームを取付けてベッドに密着した状態で使用すること。  
BZH-10・12・13

手すり用水準器



- φ32~35、φ42~45の手すりや支柱に2種類のクリップで対応。
- ワンタッチで取付け簡単!

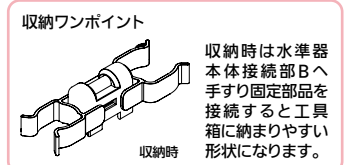
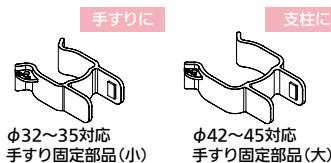
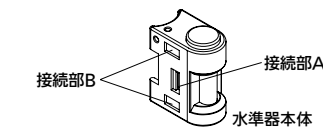

マツ六 手すり用水準器

019-1011 TL-1

1冊 1,580円(税抜き)

●材質:ABS樹脂、POM樹脂、アクリル樹脂  
●円柱気泡管感度:0.5mm/m=0.0286°

## たよレールhigh用関連商品

### 姿勢保持用クッション



■たよレールhighの縦手すりやわたレールに取付けることで安定して上体を預けることができます。



対応たよレール  
BZH-10・11・12・13  
対応わたレール  
BZW-900N・1200N・900NH・  
1200NH・1600NH

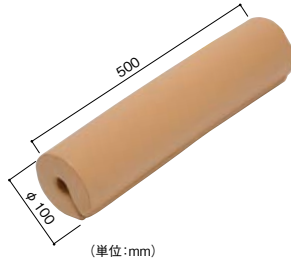
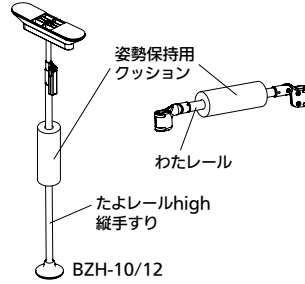

**マツ六**  
姿勢保持用クッション  
040-3940 BZHO-08  
1個 10,800円(税抜き)  
TAIS 01265-000190  
●材質:表面/合成皮革、内部/スポンジ

### クランプカバー



■たよレールhighのクランプに取付けることで、頭をぶつけてしまった際の衝撃を緩和します。

対応たよレール  
BZH-01・02・03・10・11・12・13

#### ⚠ 使用上のご注意

●取付け後はスライダーが上にくるように取付けてください。上下方向があるため、間違えて取付けた場合、器具損傷の原因となります。

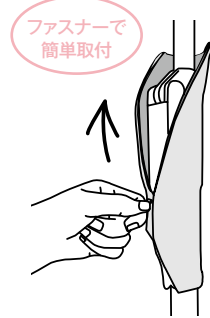
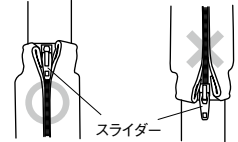

**マツ六**  
たよレールhigh用クランプカバー  
040-3928 BZHO-03  
1個 3,080円(税抜き)  
●材質:表面/ナイロン、裏面/合成ゴム  
TAIS 01265-000185

### スパイクゴム



■たよレールhigh I型/R型のベースプレートに貼付けることでカーペットに設置できます。

対応たよレール  
BZH-10・11・12・13

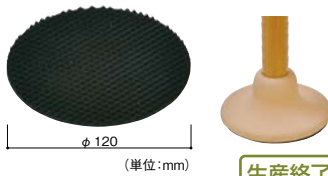

生産終了

**マツ六**  
スパイクゴム  
040-3929 BZHO-04  
1枚 1,400円(税抜き)  
●材質:合成ゴム  
※毛足のないカーペット・固定されていないカーペットまたは、毛足が3mm以上のカーペットには設置しないでください。  
※材質がウールのカーペットには設置しないでください。(カーペットが変色する恐れがあります。)

### タイル・Pタイルセット



■タイル・Pタイルの床にたよレールhigh I型/R型を設置する際に合わせてご使用ください。

設置テープ:2セット  
(2枚/1セット)

対応たよレール  
BZH-10・11・12・13

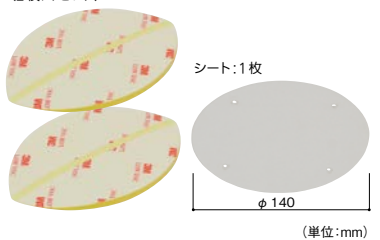

**マツ六**  
タイル・Pタイルセット  
040-3931 BZHO-06  
1セット 1,400円(税抜き)  
●材質:シート/PET  
※水洗いする床ではセンタースポンジの性能が発揮できないため設置しないでください。

### 畳セット

■畳の床にたよレールhigh I型/R型を設置する際に合わせてご使用ください。



対応たよレール  
BZH-10・11・12・13

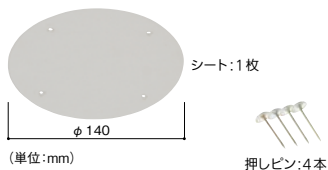

**マツ六**  
畳セット  
040-3930 BZHO-05  
1セット 1,000円(税抜き)  
●材質:シート/PET  
※40mm以上の厚みの畳に設置してください。  
※床暖房対応の畳には設置しないでください。

### 竿縁天井用ストッパー

■和室などの竿縁天井の竿縁に引っかけることで、天井用ベースプレートの滑りやはずれを防止します。



対応たよレール  
BZH-10・12・13

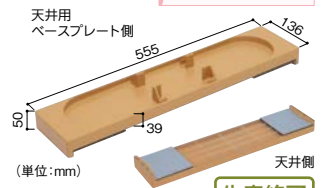

**マツ六**  
竿縁天井用ストッパー  
040-3939 BZHO-07  
1個 7,500円(税抜き)  
●材質:樹脂  
TAIS 01265-000194

※竿縁天井用ストッパーを使用する場合、天井用ベースプレートは偏芯できません。  
※対応竿縁ピッチは竿縁の外側寸法で300~500mmです。

# たよレールhigh 組合せTAISコード一覧

## BZH-10/11 (I型/R型) + わたレール



本体	わたレール	TAIS	貸与マーク	
BZH-10★	1台	BZW-1600NH	01265-000105	貸与
		BZW-900SH	01265-000109	貸与
		BZW-9070EH	01265-000164	貸与
	2台	BZW-1600NH	01265-000106	貸与
		BZW-900SH	01265-000110	貸与
		BZW-9070EH	01265-000162	貸与
BZH-11★	1台	BZW-1600NH	01265-000107	貸与
		BZW-900SH	01265-000111	貸与
		BZW-9070EH	01265-000165	貸与
	2台	BZW-1600NH	01265-000108	貸与
		BZW-900SH	01265-000112	貸与
		BZW-9070EH	01265-000163	貸与

★は生産終了品です。

## BZH-10/12/13 (I型) + たよレールアップ



本体	たよレールアップ	TAIS	貸与マーク	
BZH-10★	BZO-12	1台	01265-000211	貸与
		2台	01265-000267	貸与
BZH-12★	BZO-12	1台	01265-000212	貸与
		2台	01265-000268	貸与
BZH-13★	BZO-12	1台	01265-000213	貸与

★は生産終了品です。

### ⚠ 貸与マークについてのご注意

- 貸与マークは、テクノエイド協会が独自に付与しているマークです。介護保険の福祉用具貸与の給付サービスにおいて 貸与マークの有無を給付判断の基準としている市町村があるため、参考として 貸与マークを記載しております。給付の判断は市町村により異なりますので、必ず市町村の担当窓口でご確認ください。